

# บอลวาล์ว (รูเต็ม)

Ball valve (full bore)

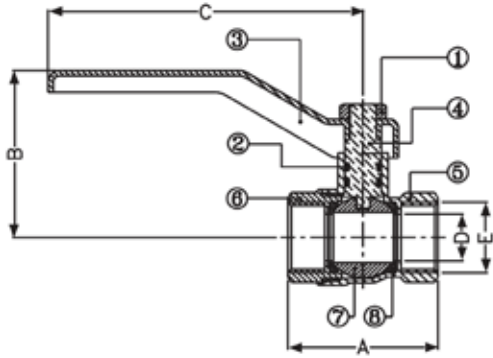

## Dimensions

| Model    | Size   | A     | B    | C     | D  | E      |
|----------|--------|-------|------|-------|----|--------|
| BV 15 FB | 1/2"   | 48    | 49.5 | 94    | 15 | 1/2"   |
| BV 20 FB | 3/4"   | 54    | 53   | 94    | 20 | 3/4"   |
| BV 25 FB | 1"     | 60    | 57   | 94    | 25 | 1"     |
| BV 32 FB | 1.1/4" | 78.5  | 64   | 129.5 | 30 | 1.1/4" |
| BV 40 FB | 1.1/2" | 92    | 72   | 129.5 | 40 | 1.1/2" |
| BV 50 FB | 2"     | 100.5 | 79   | 129.5 | 50 | 2"     |

## Materials

| ชิ้นส่วน     | วัสดุ     |
|--------------|-----------|
| 1. Lever nut | Stainless |
| 2. O-ring    | Rubber    |
| 3. Lever     | Aluminium |
| 4. Stem      | Brass     |
| 5. Body      | Brass     |
| 6. Cover     | Brass     |
| 7. Ball      | Brass     |
| 8. Seat      | Teflon    |

## บอลวาล์ว (รูเต็ม)

ตัวเรือนผลิตจากทองเหลืองคุณภาพสูง โดยวิธีบีบร้อนขึ้นรูป(Hot Forging) ชุมนิเกิลโครเมียม เพื่อความสวยงามทนทาน กลไกเปิด-ปิดแบบลูกบอล ทำจากทองเหลืองคุณภาพสูง ปราศจากการเกิดสนิม ทำให้การเปิด-ปิดเป็นไปโดยสะดวกไม่เกิดการติดขัด ใช้วัสดุทeflonคุณภาพสูง ในการผลิตแหวนรองรับลูกบอลเพิ่มความนุ่มนวลในการเปิด-ปิด ป้องกันการรั่วซึม2 ชั้น ด้วย Double O-ring ด้ามจับแบบใหม่ดีไซน์ให้บิดง่ายไม่เจ็บมือ ทำจากอลูมิเนียมปลอดสนิม ตลอดอายุการใช้งาน สินค้าทุกชิ้นผ่านการทดสอบรั่วซึมก่อนออกจำหน่าย

## Ball valve (full bore)

It is made of high quality brass and shaped by hot forging, which is the latest technology from Italy. Instead of rubber, teflon is used as ring to support the ball to protect against seepage and leakage, to provide smooth opening and closing extending life of usage. The ball controls the flow of the water is made of brass and being rustless till the product life. The handle is made of aluminium die casting and epoxy coating coloration that is rustless throughout the usage period. Every single piece of merchandise is tested for leakage before distribut.

**SANWA**<sup>®</sup>  
HIGH QUALITY WATERWORKS PRODUCT