

# วาล์วลูกลอย พรีเมียม

## Premium float valve

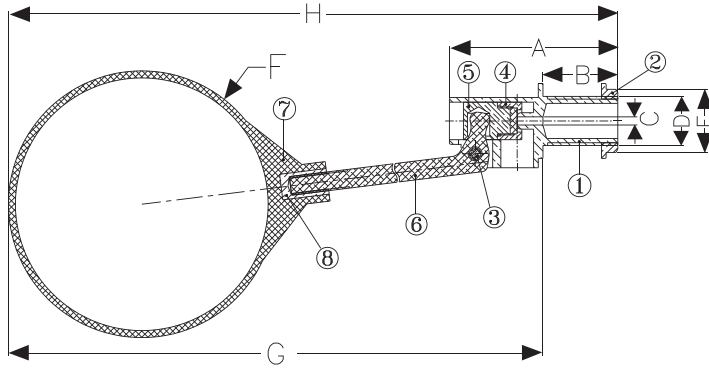

### Dimensions (mm.)

Model	Size	A	B	C	D	E	F	G	H
FV - 15	1/2"	72	32	3.5	1/2" PF14	24	114	398	430
FV - 20	3/4"	83	38	6.5	3/4" PF14	30	127	492	530
FV - 25	1"	93	38	9.0	1" PF11	37	152	544	582

### Materials

ชิ้นส่วน	วัสดุ
1. Body	Brass
2. Nut	Brass
3. Hinge pin	Brass
4. Seal pad	NBR
5. Piston	Brass
6. Lever	Brass
7. Ball	HDPE
8. Ball insert	Brass

### วาล์วลูกลอย พรีเมียม

ก้านและกลไกวาล์วผลิตจากทองเหลืองคุณภาพสูง โดยวิธีบีบร้อนขึ้นรูป(Hot forging) ก้านยกลูกลอยเป็นชิ้นทองเหลือง หนา มีความแข็งแรง รับแรงดันน้ำได้ดี ลูกลอยผลิตจากพลาสติก HDPE ฝังเกลียวทองเหลือง ทนทาน ไม่แตกง่าย สินค้าทุกชิ้นผ่านการทดสอบการรั่วซึมและแรงดันน้ำก่อนออกจำหน่าย

### Premium Float valve

The body is a high-quality brass product. Hot forging technology is used in production to make a better smooth appearance, no chance of leakage. The lever is more longer and bigger to make the strong mechanism and make the valve absolutely close. The ball is made from HDPE which more bigger and more thickness to prevent collapse. Every single piece of merchandise has been tested for leakage and water pressure before distribute.

**SANWA**<sup>®</sup>  
HIGH QUALITY WATERWORKS PRODUCT