

ก๊อกบอลสนาม

Ball tap with hose

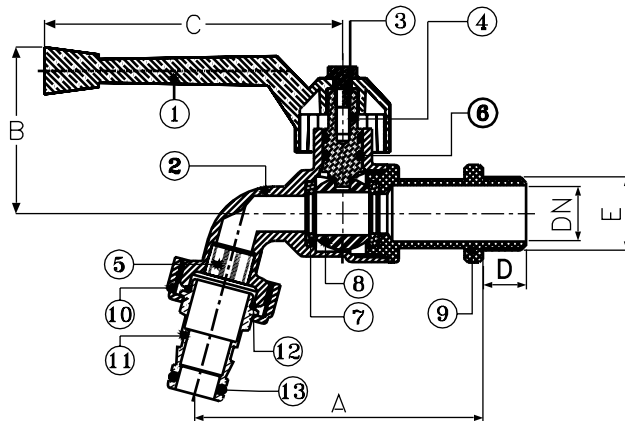

Dimensions

| Model | Size | A | B | C | D | E |
|--------|------|----|----|----|----|------|
| CKT 15 | 1/2" | 79 | 46 | 82 | 12 | 1/2" |
| CKT 20 | 3/4" | 79 | 46 | 82 | 12 | 3/4" |
| CKT 25 | 1" | 90 | 50 | 98 | 12 | 1" |

Material

| ชิ้นส่วน | วัสดุ |
|---------------|-----------|
| 1.Lever | Aluminium |
| 2.Body | Brass |
| 3.Lever screw | Stainless |
| 4.Stem | Brass |
| 5.Stainer | LDPE |
| 6.O-Ring | NBR |
| 7.Seat | Teflon |
| 8.Ball | Brass |
| 9.Bonnet | Brass |
| 10.Coupling | Brass |
| 11.Tail | Brass |
| 12.O-Ring | NBR |
| 13.O-ring | EDPM |

ก๊อกบอลสนาม

ตัวก๊อกทำจากทองเหลืองคุณภาพสูง โดยวิธีบีบร้อนขึ้นรูป (Hot Forging) ชุบนิเกิลโครเมียมเพิ่มความสวยงาม ทนทาน กลไกเปิด-ปิดแบบลูกบอล ทำจากทองเหลือง คุณภาพสูง ปราศจากสารเกิดสนิม ทำให้การเปิด-ปิดเป็นไปโดยสะดวก ไม่เกิดการติดขัด ใช้วัสดุทฟลอนคุณภาพสูงในการผลิตแหวนรองรับลูกบอล เพิ่มความนุ่มนวลในการเปิด-ปิด ป้องกันการรั่วซึม 2 ชั้น ด้วย Double O-ring ด้านจับทำจากลูมิเนียมปลอดสนิมลดการใช้น้ำมัน ปลายก๊อกออกแบบพิเศษพร้อมเพิ่ม O-ring ให้ใช้งานกับ Quick Coupling ลดขั้นตอนการใส่แน่น ไม่รั่วซึม สินค้าทุกชิ้นผ่านการทดสอบการรั่วซึมก่อนออกจำหน่าย

Ball tap with hose

SANWA Ball tap with hose is made of high-quality brass both body and ball. Hot forging technology is used in production to make a better smooth appearance without any tiny holes, no chance of leakage. Seat is also made of high-grade Teflon to protect the leakage and provide a smooth opening and closing. Handle is made of Aluminium with epoxy coating. The product is ending with hose connection, O-ring is added for leakage protection and quick coupling connected. Every single piece of merchandise has been tested for leakage before distributed.

SANWA[®]
HIGH QUALITY WATERWORKS PRODUCT